

**ZAWÓR PŁYWAKOWY zFLO**

Materiał kadłuba	Ciśnienie nominalne	Średnica nominalna	Max. temperatura
<b>A</b> Żeliwo szare	<b>B</b> 10 bar	DN <b>25-200</b>	90°C

**CECHY**

- wysoki stopień szczelności (klasa szczelności - A wg EN - 12266 - 1)
- bezpieczny ekologicznie
- nie wymaga konserwacji
- kołnierze owiercone wg EN 1092-2
- długość zabudowy wg EN 558 szereg 1

**ZASTOSOWANIE**

media

WODA  
PRZEMYSŁOWACZYNNIKI  
NEUTRALNE

Zastrzega się prawo do zmian konstrukcyjnych

Wydanie 01/2018

ZETKAMA Sp. z o.o.  
Ul. 3 Maja 12  
PL 57-410 Ścinawka Średnia

Tel. +48 74 8652 187  
Tel. +48 74 8652 111  
Fax +48 74 8652 199

E-mail [spkraj@zetskama.com.pl](mailto:spkraj@zetskama.com.pl)  
[www.zetskama.pl](http://www.zetskama.pl)

**MATERIAŁY, WYMIARY**

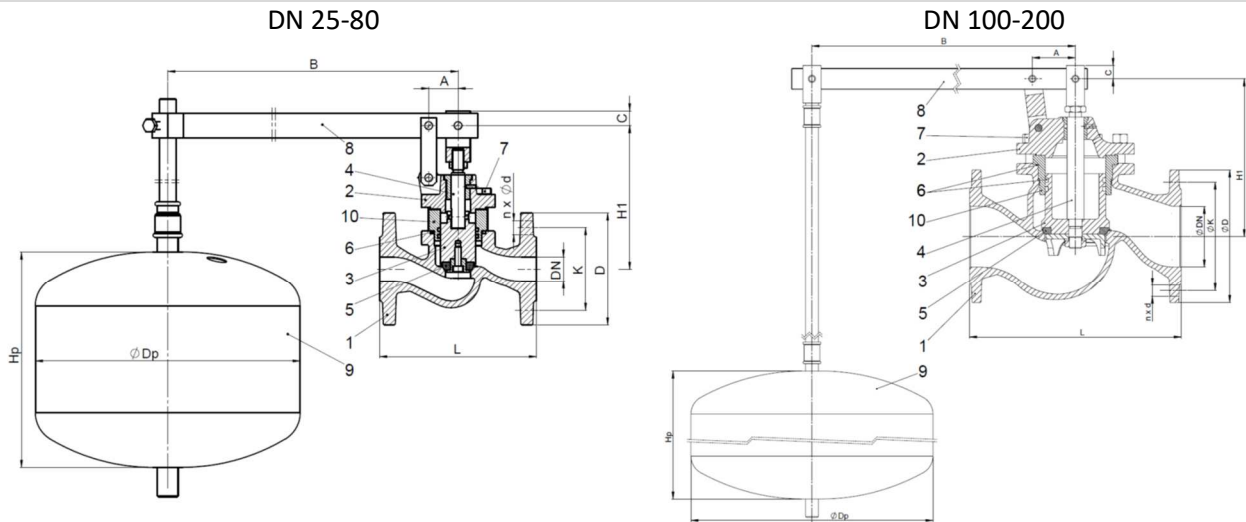

	Materiał kadłuba	A
	Wykonanie	16
1	Kadłub	EN-GJL-250 5.1301 (ex. JL1040)
2	Pokrywa	EN-GJL-250 5.1301 (ex. JL1040)
3	Grzyb	X20Cr13 1.4021
4	Trzpień	X20Cr13 1.4021
5	Uszczelka grzyba	EPDM
6	Pierścienie uszczelniające	EPDM
7	Śruba z łbem 6 kt	5.6 – A3A
8	Zespół dźwigni	S235JR cynk
9	Zespół pływaka	S235JR epoksydowany
10	Tulejka grzyba	CuZn39Pb2 (CuSn11P-C dla DN ≥ 100)
	Max. temperatura	90°C

DN	25	32	40	50	65	80	100	125	150	200
L (mm)	160	180	200	230	290	310	350	400	480	600
A (mm)	30	30	35	35	45	55	71	87	102	138
B (mm)	700	700	700	700	700	800	975	1190	1305	1590
C (mm)	15	15	15	15	15	15	25	25	25	25
H1 (mm)	146	155	166	175	221	249	260	320	385	420
Hp (mm)	220	220	200	200	250	250	300	300	300	400
Dp (mm)	270	270	350	350	400	400	400	500	500	500
Kvs (m³/h)	13	18,3	29,2	39,8	72,8	99,3	158,3	243,1	327,6	579,9
Ciężar (kg)	9,5	10,7	17,0	20,0	26,0	32,5	47,0	69,0	98,0	149,0

Zastrzega się prawo do zmian konstrukcyjnych

Wydanie 01/2018

ZETKAMA Sp. z o.o.  
Ul. 3 Maja 12  
PL 57-410 Ścinawka Średnia

Tel. +48 74 8652 187  
Tel. +48 74 8652 111  
Fax +48 74 8652 199

E-mail [spkraj@zetskama.com.pl](mailto:spkraj@zetskama.com.pl)  
[www.zetskama.pl](http://www.zetskama.pl)

**ZALEŻNOŚĆ TEMPERATURY OD CIŚNIENIA**

Wg EN 1092-2	PN		-10°C ÷ 90°C
EN-GJL-250	10	bar	10

**WYMIARY KOŁNIERZY ZGODNE Z PN-EN 1092-2**

DN		25	32	40	50	65	80	100	125	150	200
PN10	D (mm)	115	140	150	165	185	200	220	250	285	340
	K (mm)	85	100	110	125	145	160	180	210	240	295
	n x d (mm)	4x14	4x19	4x19	4x19	4x19	8x19	8x19	8x19	8x23	8x23

**WYKONANIA**

Figura	Material kadłuba	Średnica nominalna	Ciśnienie nominalne	Wykonanie
272	A Żeliwo szare EN-GJL-250	25-200 mm	B 10 bar	16 trzpień, grzyb, pierścień kadłuba - stal nierdzewna; zakończenie grzyba EPDM
				16-D trzpień, grzyb, pierścień kadłuba - stal nierdzewna; zakończenie grzyba EPDM; malowane farbą epoksydową

**ZAMAWIANIE**

Figura	Material kadłuba	Średnica nominalna	Ciśnienie nominalne	Wykonanie
272	A Żeliwo szare EN-GJL-250	15-200 mm	B 10 bar	16 trzpień, grzyb, pierścień kadłuba - stal nierdzewna; zakończenie grzyba EPDM

**Przykład zamówienia wg indeksu**

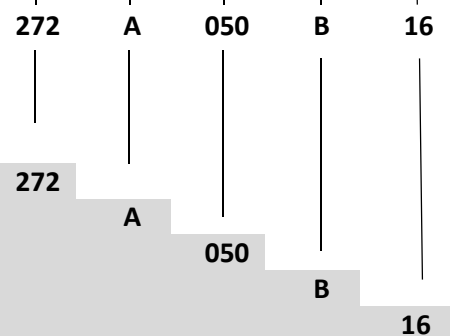

Zawór pływakowy; przyłącze kołnierzowe; kształt prosty  
 Żeliwo szare EN-GJL-250  
 Średnica nominalna (mm)  
 Ciśnienie nominalne PN 10  
 Trzpień, grzyb, pierścień kadłuba - stal nierdzewna; zakończenie grzyba EPDM

Zastrzega się prawo do zmian konstrukcyjnych

Wydanie 01/2018