

**ZAWÓR ZAPOROWY zGLO**

Materiał kadłuba	Ciśnienie nominalne	Średnica nominalna	Max. temperatura
A Żeliwo szare	A 6 bar C 16 bar	DN 15-300	300°C
C Żeliwo sferoidalne	C 16 bar D 25 bar	DN 15-200	350°C
F Staliwo węglowe	E 40 bar	DN 15-200	450°C
I Staliwo nierdzewne	E 40 bar	DN 15-200	400°C



zgodnie z dyrektywą ciśnieniową 2014/68/UE  
znakowanie CE dla DN≥32

**CECHY**

- wysoki stopień szczelności (klasa szczelności - A wg EN - 12266 - 1)
- zwarta zabudowa
- bezpieczny ekologicznie
- próby i badania wg EN - 12266 - 1
- kołnierze owiercone wg EN 1092-2 dla materiału kadłuba A, C
- kołnierze owiercone wg EN 1092-1 dla materiału kadłuba F, I
- długość zabudowy wg EN 558 szereg 1

**ZASTOSOWANIE\***

\* nie wszystkie zastosowania nadają się do każdego wykonania materiałowego

Na stronie [www.zetkama.com.pl](http://www.zetkama.com.pl) znajduje się Wykaz Odporności Chemicznej w której określone są parametry pracy przy danym medium.

branże							
	PRZEMYSŁ	PRZEMYSŁ OKRĘTOWY	CIEPŁOWNICTWO	CHŁODNICTWO I KLIMATYZACJE	PRZEMYSŁ CHEMICZNY		
media							
	GLIKOL	WODA PRZEMYSŁOWA	OLEJ DIATERMICZNY	PARA	SPRĘŻONE POWIETRZE	CZYNNIKI NEUTRALNE	WODÓR

Zastrzega się prawo do zmian konstrukcyjnych

Wydanie 09/2023

ZETKAMA Sp. z o.o.  
Ul. 3 Maja 12  
PL 57-410 Ścinawka Średnia

Tel. +48 74 8652 187  
Tel. +48 74 8652 111  
Fax +48 74 8652 199

E-mail [spkraj@zetkama.com.pl](mailto:spkraj@zetkama.com.pl)  
[www.zetkama.pl](http://www.zetkama.pl)

**MATERIAŁY, WYMIARY**

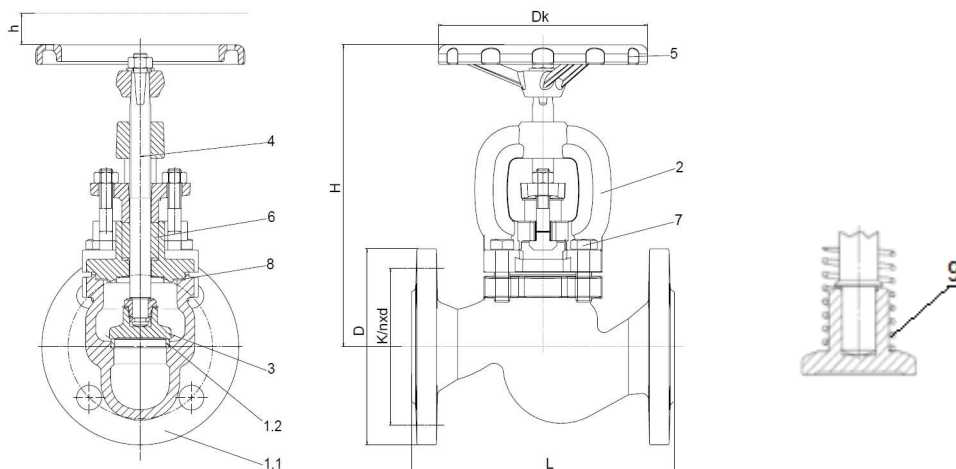

Część wymienna		Materiał kadłuba	A		C	
			00 01 04 71	31	01 04 71	31
	1.1	Kadłub	EN – GJL-250 5.1301 (ex. JI1040)		EN – GJS-400 – 18-LT 5.3103 (ex.JS1025)	
	1.2	Pierścień kadłuba	X20Cr13 1.4021			
	2	Pokrywa	EN-GJL-250 5.1301 (ex. JI1040)		EN – GJS-400 – 18-LT 5.3103 (ex.JS1025)	
	3	Grzyb	X20Cr13 1.4021 (+QT)			
	4	Trzpień	X20Cr13 1.4021			
	5	Kółko ręczne	EN-GJS-500-7 5.3200 (ex.JS1050)			
	6	Szczeliwo	Grafit			
	7	Śruba z łbem 6kt.	5.6		A2-70	
X	8	Uszczelka	Grafit + NiCr			
	9*	Sprężyna	X17CrNi16-2		X17CrNi16-2	
		<b>Max. temperatura</b>	<b>300°C</b>		<b>350°C</b>	

\*- dla wersji 31, 32, 33

FIG.215



DN		15	20	25	32	40	50	65	80	100	125	150	200	250	300							
L (mm)		130	150	160	180	200	230	290	310	350	400	480	600	730	850							
Dk (mm)	A, C	100			120			160			180		200		250		320		360		500	
H	01, 04, 31	167		175	186	235	248	260	291	338	373	429	529	638	710							
h (mm)	01, 04	5	5,5	7	14	20	25	35	41	31	48	54	77	120	120							
	71	14	14	25	30	24	32	42	48	50	50	60	80	100	100							
K <sub>vs</sub> (m <sup>3</sup> /h)	01, 04	5,9	7,4	13	18	30	41	79	115	181	225	364	690	1010	1460							
Ciężar (kg)																						
215	01, 04	3,3	3,9	5	6,6	9,4	12	17,3	22,7	35,8	52,8	74,2	126	200	315							
	31	3,3	3,9	5	6,6	9,4	12	17,3	22,7	35,8	52,8	74,2	126	200	315							
	71	3,3	3,9	5	6,6	9,4	12,5	17,6	24	36,8	52,6	76,5	126	200	315							

KV [m<sup>3</sup>/h] FIG. 215-71 (A,C)

Obroty kółka	DN 15	DN 20	DN 25	DN 32	DN 40	DN 50	DN 65	DN 80	DN 100	DN 125	DN 150	DN 200	DN 250	DN 300
0,5	1,49	1,56	1,08	2,14			7,7		9,5	17	29			
1	1,78	1,94	1,96	3,05	6,9	9,6	9,8	11,5	18	31	49	70	95	160
1,5	2,14	2,35												
2	2,45	2,78	3,57	5,09	12,1	16,4	18,2	21,5	37,5	58	88	130	175	280
2,5	2,78	3,18												
3	3,03	3,58	5,17	7,06	16,3	22,4	26,5	32	56	84	127	190	272	386
3,5	3,30	3,99												
4	3,64	4,54	6,44	8,89	20,2	27,6	34,1	41,5	71	108	165	250	355	489
4,5	4,15	5,35												
4,7	4,50	5,67												
5			7,4	10,4	25,0	33	41,3	50	85	132	199	303	421	585
6			8,3	11,8	28,3	39	47,9	59	103	160	232	350	487	675
7			9,2	13,1		43,5	54,8	69	121	191	263	407	551	767
8			10,6	14,1		45,1	61,6	79	139	220	294	436	611	862
8,33			10,9											
9				15,4			67,2	88	149	236	314	460	670	958
10				17,3			71	96	157	248	325	483	727	1050
10,5							75,5							
11								100			335	499	783	1140
12								104			342	514	841	1229
13												524	882	1294
13,33												528		
14													921	1354
15													955	1398
16													982	1434
16,66													1001	1453

Zastrzega się prawo do zmian konstrukcyjnych

Wydanie 09/2023

ZETKAMA Sp. z o.o.  
Ul. 3 Maja 12  
PL 57-410 Ścinawka Średnia

Tel. +48 74 8652 187  
Tel. +48 74 8652 111  
Fax +48 74 8652 199

E-mail [spkraj@zetkama.com.pl](mailto:spkraj@zetkama.com.pl)  
[www.zetkama.pl](http://www.zetkama.pl)

**MATERIAŁY, WYMIARY**

DN 15-200 wyk. 00, 01, 04, 71

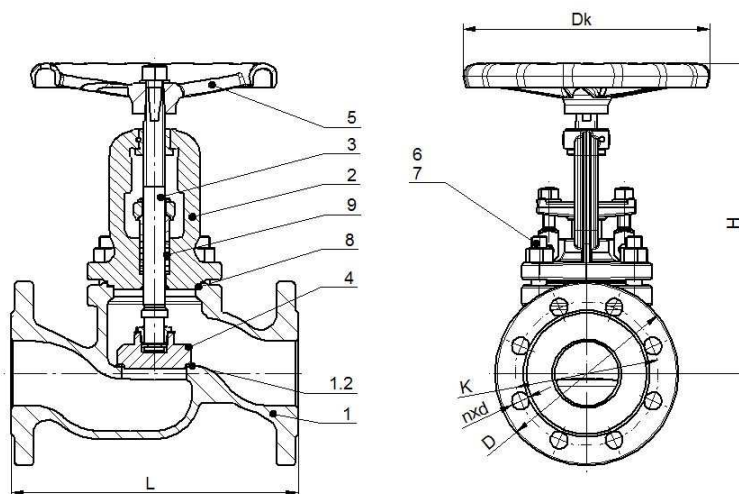

		Materiał kadłuba	F	
Części wymienne	Wykonanie		00 01 04 71	31
	1.1	Kadłub	GP240GH 1.0619	
	1.2	Pierścień kadłuba	G18 8Mn 1.4370	
	2	Pokrywa	GP240GH 1.0619	
	3	Grzyb	X20Cr13 1.4021	
	4	Trzpień	X20Cr13 1.4021	
	5	Kółko ręczne	EN-GJS-400-18-LT JS1025	
	6	Śruba dwustronna	42CrMo5 1.7233	
	7	Nakrętka	C35E 1.1181	
X	8	Uszczelka	Grafit	
	9	Szczeliwo	Grafit	
		Sprężyna	X17CrNi16-2	
		Max. temperatura	450°C	

F 00 01 04 31 71												
DN	15	20	25	32	40	50	65	80	100	125	150	200
L (mm)	130	150	160	180	200	230	290	310	350	400	480	600
Dk (mm)	120	120	120	120	180	180	250	250	320	320	360	500
H (mm)	235	235	235	236	275	275	312	350	435	471	510	624
h (mm)	17	17	14,5	16,5	21	22,5	23	28,5	35,5	44,5	54	60
K <sub>vs</sub> (m <sup>3</sup> /h)	4,3	7,0	11,0	17,5	27,0	47,0	68,0	116,0	162,0	250,0	364,0	550,0
Ciężar (kg)	4,3	5,1	5,8	9,5	9,8	17,5	20,5	34	44	77	113	180

Zastrzega się prawo do zmian konstrukcyjnych

Wydanie 09/2023

ZETKAMA Sp. z o.o.  
Ul. 3 Maja 12  
PL 57-410 Ścinawka Średnia

Tel. +48 74 8652 187  
Tel. +48 74 8652 111  
Fax +48 74 8652 199

E-mail [spkraj@zetkama.com.pl](mailto:spkraj@zetkama.com.pl)  
[www.zetkama.pl](http://www.zetkama.pl)

**MATERIAŁY, WYMIARY**

DN 15-200

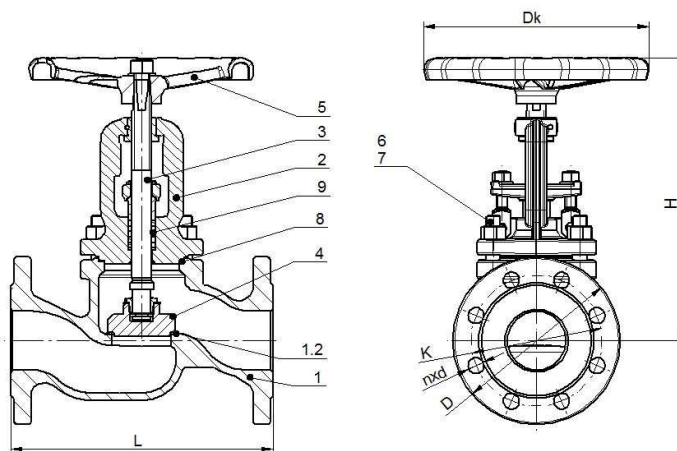

Części wymienne	Wykonanie	I		
		01 04 71	31	
1	Kadłub	GX5CrNiMO19-11-2 1.4408		
1.2	Napoina	G 19 9 LSi		
2	Pokrywa	GX5CrNiMO19-11-2 1.4408		
3	Trzpień	X6CrNiMoTi17-12-2 1.4571		
4	Grzyb	X6CrNiMoTi17-12-2 1.4571		
5	Kółko ręczne	EN-GJS-400-18-LT JS1025		
6	Śruba dwustronna	A4-70		
7	Nakrętka	A4		
X	8	Uszczelka	Grafit	
	9	Uszczelnienie dławnicy	Grafit	
		Sprężyna	-----	X17CrNi16-2
		<b>Max. temperatura</b>	<b>400°C</b>	

DN	15	20	25	32	40	50	65	80	100	125	150	200
L (mm)	130	150	160	180	200	230	290	310	350	400	480	600
Dk (mm)	120	120	120	120	180	180	250	250	320	320	360	500
H	235	235	235	236	275	275	312	350	435	471	510	624
K <sub>vs</sub> (m <sup>3</sup> /h)	5,3	8,4	12,3	22	29	44	74,8	111,5	182	232,5	337,5	553
Ciężar (kg)	4,3	5,0	5,8	7,5	11,7	14,2	20,4	26,9	44,5	65,2	93	157

Zastrzega się prawo do zmian konstrukcyjnych

Wydanie 09/2023

ZETKAMA Sp. z o.o.  
Ul. 3 Maja 12  
PL 57-410 Ścinawka Średnia

Tel. +48 74 8652 187  
Tel. +48 74 8652 111  
Fax +48 74 8652 199

E-mail [spkraj@zetkama.com.pl](mailto:spkraj@zetkama.com.pl)  
[www.zetkama.pl](http://www.zetkama.pl)

**KV [m<sup>3</sup>/h] FIG. 215-71 (F,I)**

Obroty kółka	DN 15	DN 20	DN 25	DN 32	DN 40	DN 50	DN 65	DN 80	DN 100	DN 125	DN 150	DN 200
0,5	0,22	0,42	0,60	0,77	1,0	2,1	2,3	3,6	5	10		
1	0,30	0,52	0,85	1,14	1,5	2,5	3,3	5,7	7	14	38,7	61,3
2	0,68	1,05	1,65	2,2	3,5	4,4	8,1	13,6	13,5	22	60,5	90
3	1,3	1,9	3,0	3,8	6,3	8,1	17	21,4	22	32	81,4	112
4	2,3	3,4	7,6	7,6	14	15,7	44,3	41,5	33,5	47	117,7	131,4
5	4,8	6,9	13,6	15,1	28	33,1	74,7	81,4	75,5	96	182,5	168,5
5,5	6,1	8,6		19		45,1						
6								112	116	151	252	241,3
7								148	198	198	290,7	335,9
8									228			422,5
8,5												458,6
9									246			

**ZALEŻNOŚĆ TEMPERATURY OD CIŚNIENIA**

		Temperatura										
Wg EN 1092-2	PN	-60°C ÷ -10°C	-10°C ÷ 120°C	150°C	200°C	250°C	300°C	350°C	400°C	450°C		
EN-GJL250	6	bar	----	6	5,4	4,8	4,2	3,6	---	---		
	16		-----	16	14,4	12,8	11,2	9,6	---	---		
EN-GJS400-18 LT	16	bar	-----	16	15,5	14,7	13,9	12,8	11,2	---		
	25		-----	25	24,3	23	21,8	20	17,5	---		
Wg EN 1092-1		-40° ÷ -10°C	-10° ÷ 50°C	50°C ÷ 100°C	150°C	200°C	250°C	300°C	350°C	400°C	450°C	
GP240GH	40	bar	30	40	37,1	35,2	33,3	30,4	27,6	25,7	23,8	13,1
Wg EN 1092-1		-60° ÷ -10°C	-10°C ÷ 100°C	150°C	200°C	250°C	300°C	350°C	400°C	450°C		
G-X5CrNiMo19-11-2	40	bar	40	40	36,3	33,7	31,8	29,7	28,5	27,4	---	

Zastrzega się prawo do zmian konstrukcyjnych

Wydanie 09/2023

ZETKAMA Sp. z o.o.  
Ul. 3 Maja 12  
PL 57-410 Ścinawka Średnia

Tel. +48 74 8652 187  
Tel. +48 74 8652 111  
Fax +48 74 8652 199

E-mail [spkraj@zetkama.com.pl](mailto:spkraj@zetkama.com.pl)  
[www.zetkama.pl](http://www.zetkama.pl)

## WYMIARY KOŁNIERZY ZGODNE Z PN-EN 1092-1 (F, I)

DN		15	20	25	32	40	50	65	80	100	125	150	200	250	300
PN40	D (mm)	95	105	115	140	150	165	185	200	235	270	300	375	450	515
	K (mm)	65	75	85	100	110	125	145	160	190	220	250	320	385	450
	nxd (mm)	4x14	4x14	4x14	4x18	4x18	4x18	8x18	8x18	8x22	8x26	8x26	12x30	12x33	16x33

## WYMIARY KOŁNIERZY ZGODNE Z PN-EN 1092-2 (A, C)

DN		15	20	25	32	40	50	65	80	100	125	150	200	250	300
PN6	D (mm)	80	90	100	120	130	140	160	190	210	240	265	320	375	440
	K (mm)	55	65	75	90	100	110	130	150	170	200	225	280	335	395
	nxd (mm)	4x11	4x11	4x11	4x14	4x14	4x14	4x14	4x19	4x19	8x19	8x19	8x19	12x19	12x23
PN16	D (mm)	95	105	115	140	150	165	185	200	220	250	285	340	405	460
	K (mm)	65	75	85	100	110	125	145	160	180	210	240	295	355	410
	nxd (mm)	4x14	4x14	4x14	4x19	4x19	4x19	4x19	8x19	8x19	8x19	8x23	12x23	12x28	12x28
PN25	D (mm)	95	105	115	140	150	165	185	200	235	270	300	360	-----	-----
	K (mm)	65	75	85	100	110	125	145	160	190	220	250	310	-----	-----
	nxd (mm)	4x14	4x14	4x14	4x19	4x19	4x19	8x19	8x19	8x23	8x28	8x28	12x28	-----	-----

**GRZYBY**

Wykonanie 04

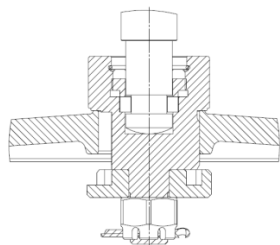

wykonanie 00

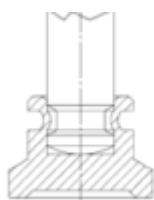

wykonanie 31

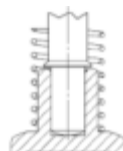

wykonanie 71



Na zapytanie możliwe różne opcje:

- Siedlisko stelliteowane
- Grzyb hartowany

**WYKONANIA OPCJONALNE**

Wykonanie	Opis
02	połączenie trzpienia z grzybem rozłączne – wkrętka; trzpień - mosiądz, grzyb i pierścień kadłuba - brąz
03	połączenie trzpienia z grzybem rozłączne – wkrętka; trzpień, grzyb i pierścień kadłuba - brąz
05	połączenie trzpienia z grzybem rozłączne – wkrętka; trzpień mosiądz, grzyb i pierścień kadłuba - brąz; grzyb odciążający
08	połączenie trzpienia z grzybem rozłączne – wkrętka; uszczelnienie grzyba PTFE
13	połączenie trzpienia z grzybem rozłączne – wkrętka; trzpień, grzyb i pierścień kadłuba- brąz; grzyb odciążający
32	zawór zaporowo-zwrotny; trzpień - mosiądz, grzyb i pierścień kadłuba - brąz
33	zawór zaporowo-zwrotny; trzpień, grzyb i pierścień kadłuba – brąz
41	zawór zaporowo-zwrotny bez sprężyny
42	zawór zaporowo-zwrotny bez sprężyny; trzpień - mosiądz, grzyb i pierścień kadłuba - brąz
43	zawór zaporowo-zwrotny bez sprężyny; trzpień, grzyb i pierścień kadłuba - brąz
72	zawór dławiący; połączenie trzpienia z grzybem rozłączne – wkrętka; trzpień- mosiądz, grzyb dławiący i pierścień kadłuba – brąz
91	zawór dławiący; połączenie trzpienia z grzybem rozłączne – wkrętka; ze wskaźnikiem otwarcia
92	zawór dławiący; połączenie trzpienia z grzybem rozłączne – wkrętka; trzpień- mosiądz, grzyb dławiący i pierścień kadłuba – brąz; ze wskaźnikiem otwarcia



WYKONANIA

Figura	Material kadłuba	Średnica nominalna	Ciśnienie nominalne	Wykonanie
215	A Żeliwo szare EN-GJL-250	15-50 mm	A 6 bar	00 połączenie trzpienia z grzybem stałe – zawalcowane; trzpień, grzyb i pierścień kadłuba - stal nierdzewna
		15-150 mm	A 6 bar	01 połączenie trzpienia z grzybem rozłączne – wkrętka; trzpień, grzyb i pierścień kadłuba - stal nierdzewna
		200-300 mm	A 6 bar	04 połączenie trzpienia z grzybem rozłączne – wkrętka; trzpień, grzyb i pierścień kadłuba - stal nierdzewna; grzyb odciążający
		15-300 mm	A 6 bar	31 luźny grzyb ze sprężyną; trzpień, grzyb i pierścień kadłuba - stal nierdzewna
		15-300 mm	A 6 bar	71 połączenie trzpienia z grzybem rozłączne – wkrętka; trzpień, grzyb dławiaczy i pierścień kadłuba - stal nierdzewna; bez wskaźnika otwarcia
		15-50 mm	C 16 bar	00 połączenie trzpienia z grzybem stałe – zawalcowane; trzpień, grzyb i pierścień kadłuba - stal nierdzewna
		15-150 mm	C 16 bar	01 połączenie trzpienia z grzybem rozłączne – wkrętka; trzpień, grzyb i pierścień kadłuba - stal nierdzewna
		200-300 mm	C 16 bar	04 połączenie trzpienia z grzybem rozłączne – wkrętka; trzpień, grzyb i pierścień kadłuba - stal nierdzewna; grzyb odciążający
		15-300 mm	C 16 bar	31 luźny grzyb ze sprężyną; trzpień, grzyb i pierścień kadłuba - stal nierdzewna
		15-300 mm	C 16 bar	71 połączenie trzpienia z grzybem rozłączne – wkrętka; trzpień, grzyb dławiaczy i pierścień kadłuba - stal nierdzewna; bez wskaźnika otwarcia
215	C Żeliwo sferoidalne EN-GJS-400-18-LT	15-150 mm	C 16 bar	01 połączenie trzpienia z grzybem rozłączne – wkrętka; trzpień, grzyb i pierścień kadłuba - stal nierdzewna
		200 mm	C 16 bar	04 połączenie trzpienia z grzybem rozłączne – wkrętka; trzpień, grzyb i pierścień kadłuba - stal nierdzewna; grzyb odciążający
		15-200 mm	C 16 bar	31 luźny grzyb ze sprężyną; trzpień, grzyb i pierścień kadłuba - stal nierdzewna
		15-200 mm	C 16 bar	71 połączenie trzpienia z grzybem rozłączne – wkrętka; trzpień, grzyb dławiaczy i pierścień kadłuba - stal nierdzewna; bez wskaźnika otwarcia
		15-150 mm	D 25 bar	01 połączenie trzpienia z grzybem rozłączne – wkrętka; trzpień, grzyb i pierścień kadłuba - stal nierdzewna
		200 mm	D 25 bar	04 połączenie trzpienia z grzybem rozłączne – wkrętka; trzpień, grzyb i pierścień kadłuba - stal nierdzewna; grzyb odciążający
		15-200 mm	D 25 bar	31 luźny grzyb ze sprężyną; trzpień, grzyb i pierścień kadłuba - stal nierdzewna
		15-200 mm	D 25 bar	71 połączenie trzpienia z grzybem rozłączne – wkrętka; trzpień, grzyb dławiaczy i pierścień kadłuba - stal nierdzewna; bez wskaźnika otwarcia
215	F Staliwo węglowe GP240GH 1.0619	15-32 mm	E 40 bar	00 połączenie trzpienia z grzybem nierozłączne; trzpień, grzyb i pierścień kadłuba - stal nierdzewna
		15-100 mm	E 40 bar	01 połączenie trzpienia z grzybem rozłączne – wkrętka; trzpień, grzyb i pierścień kadłuba - stal nierdzewna
		125-200 mm	E 40 bar	04 połączenie trzpienia z grzybem –rozłączne; trzpień, grzyb i pierścień kadłuba - stal nierdzewna; grzyb odciążający

Zastrzega się prawo do zmian konstrukcyjnych

Wydanie 09/2023

ZETKAMA Sp. z o.o.  
Ul. 3 Maja 12  
PL 57-410 Ścinawka Średnia

Tel. +48 74 8652 187  
Tel. +48 74 8652 111  
Fax +48 74 8652 199

E-mail [spkraj@zetkama.com.pl](mailto:spkraj@zetkama.com.pl)  
[www.zetkama.pl](http://www.zetkama.pl)

215	I Stalwo nierdzewne G-X5CrNiMo19-11-2	15-200 mm	E 40 bar	31 luźny grzyb ze sprężyną; trzpień, grzyb i pierścień kadłuba - stal nierdzewna
		15-200 mm	E 40 bar	71 połączenie trzpienia z grzybem rozłączne – wkrętka; trzpień, grzyb i pierścień kadłuba - stal nierdzewna; grzyb dławiący
		15-100 mm	E 40 bar	01 połączenie trzpienia z grzybem rozłączne; trzpień, grzyb i pierścień kadłuba - stal nierdzewna
		125-200 mm	E 40 bar	04 połączenie trzpienia z grzybem –rozłączne; trzpień, grzyb i pierścień kadłuba stal nierdzewna; grzyb odciążający
		15-200 mm	E 40 bar	31 luźny grzyb ze sprężyną; trzpień, grzyb i pierścień kadłuba - stal nierdzewna
		15-200 mm	E 40 bar	71 połączenie trzpienia z grzybem rozłączne – wkrętka; trzpień, grzyb i pierścień kadłuba - stal nierdzewna; grzyb dławiący
		15-100 mm	E 40 bar	01-H połączenie trzpienia z grzybem rozłączne; trzpień, grzyb i pierścień kadłuba - stal nierdzewna, wykonanie na wodór
		125-200 mm	E 40 bar	04-H połączenie trzpienia z grzybem –rozłączne; trzpień, grzyb i pierścień kadłuba stal nierdzewna; grzyb odciążający, wykonanie na wodór
		15-200 mm	E 40 bar	31-H luźny grzyb ze sprężyną; trzpień, grzyb i pierścień kadłuba - stal nierdzewna, wykonanie na wodór
		15-200 mm	E 40 bar	71-H połączenie trzpienia z grzybem rozłączne – wkrętka; trzpień, grzyb i pierścień kadłuba - stal nierdzewna; grzyb dławiący, wykonanie na wodór

ZAMAWIANIE

Figura	Materiał kadłuba	Średnica nominalna	Ciśnienie nominalne	Wykonanie
215	A Żeliwo szare EN-GJL-250	15-50 mm	C 16 bar	00 połączenie trzpienia z grzybem stałe – zawalcowane; trzpień, grzyb i pierścień kadłuba - stal nierdzewna

Przykład zamówienia wg indeksu

215 A 050 C 00

Zawór zaporowy, przyłączy kołnierzone, kształt prosty

Żeliwo szare EN-GJL-250

Średnica nominalna (mm)

Ciśnienie nominalne PN 16

Połączenie grzyba z trzpieniem stałe- zawalcowane, trzpień, grzyb i pierścień kadłuba – stal nierdzewna

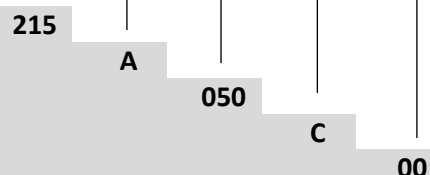

Zastrzega się prawo do zmian konstrukcyjnych

Wydanie 09/2023

ZETKAMA Sp. z o.o.  
Ul. 3 Maja 12  
PL 57-410 Ścinawka Średnia

Tel. +48 74 8652 187  
Tel. +48 74 8652 111  
Fax +48 74 8652 199

E-mail [spkraj@zetkama.com.pl](mailto:spkraj@zetkama.com.pl)  
[www.zetkama.pl](http://www.zetkama.pl)