

INSTRUKCJA UŻYTKOWNIKA

ZAWÓR ZWROTNY

Fig. 297

Edycja: 1/2023
Data: 26.06.2023

SPIS TREŚCI

1. Opis produktu
2. Wymagania od personelu obsługującego
3. Transport i przechowywanie
4. Funkcja
5. Zastosowanie
6. Instalacja
7. Obsługa
8. Konserwacja i naprawa
9. Przyczyny zakłóceń eksploatacyjnych i ich usuwanie
10. Wyłączenie z eksploatacji
11. Warunki gwarancji



1. Opis produktu

PN 40

Materiał kadłuba I DN 15-200

Materiał kadłuba F DN 15-200

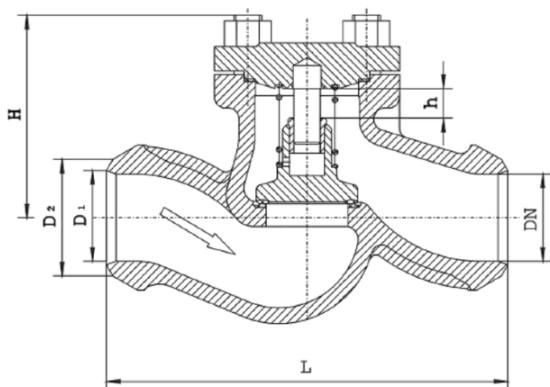

	Materiał kadłuba	F DN 15-200	I DN 315-200
	Wykonanie	31	31
1	Kadłub	GP240GH	GX5CrNiMo19-11-2
2	Pokrywa	GP240GH	GX5CrNiMo19-11-2
3	Grzyb	X20Cr13	X6CrNiMoTi17-12-2
4	Uszczelka	Grafit CrNi	
Max. temperatura		450°C	400°C

Zawory zwrotne posiadają trwałe oznaczenie zgodne z wymaganiami normy PN-EN19. Oznakowanie ułatwia identyfikację techniczną i zawiera:

- średnicę nominalną DN (mm),
- ciśnienie nominalne PN (bar),
- oznaczenie materiału z którego wykonany jest kadłub i pokrywa,
- strzałkę oznaczającą kierunek przepływu medium,
- znak producenta wyrobu,
- datę wytopu,
- znak CE, dla zaworów podlegających dyrektywie 2014/68/UE. Symbol CE dopiero od DN32

Dopuszczalny przeciek podczas próby szczelności zaworów z żeliwa określonej w EN 12266-1 może wynosić:

- a) w armaturze z miękkim uszczelnieniem - brak widocznego przecieku
- b) w armaturze z metalowymi siedliskami - klasa D

2. WYMAGANIA OD PERSONELU OBSŁUGUJĄCEGO

Personel skierowany do prac montażowych, konserwacyjnych i eksploatacyjnych powinien posiadać kwalifikacje do wykonywania tych prac.

Podczas pracy zaworów gorące części zaworu, np. części kadłuba lub pokrywy mogą spowodować oparzenie. Użytkownik w razie potrzeby powinien umieścić osłony izolacyjne i tabliczki ostrzegawcze.

3. TRANSPORT I PRZECHOWYWANIE

Transport i przechowywanie powinien odbywać się w temperaturze -20°C do 65°C , a zawory należy zabezpieczyć przed działaniem sił zewnętrznych i zniszczeniem powłoki malarskiej. Powłoka malarska ma na celu ochronę zaworów przed korozją podczas transportu i składowania. Zawory należy przechowywać w pomieszczeniach wolnych od zanieczyszczeń i zabezpieczonych przed wpływami atmosferycznymi. W pomieszczeniach wilgotnych należy stosować środek wysuszający lub ogrzewanie aby zapobiec tworzeniu się skroplin.

4. FUNKCJA

Zawory zwrotne służą do jednokierunkowego przepływu czynnika i zarazem zabezpieczenia przed wstecznym przepływem.

5. ZASTOSOWANIE

- przemysł, przemysł okrętowy, przemysł chemiczny
- ciepłownictwo
- chłodnictwo i klimatyzacje
- energetyka
- instalacje wody przemysłowej zimnej i gorącej
- para wodna
- instalacje sprężonego powietrza
- oleje przemysłowe
- czynniki neutralne w stosunku do zastosowanych materiałów
- glikol

Czynnik roboczy powoduje nakaz lub zakaz stosowania określonych materiałów. Zawory zaprojektowano dla normalnych warunków użytkowania. W przypadku warunków pracy przekraczających te wymagania, jak np. w przypadku czynników agresywnych czy ściernych użytkownik powinien zwrócić się przed złożeniem zamówienia z zapytaniem do producenta.

W zaworach założono naddatek na korozję $c_2 = 1 \text{ mm}$.

Ciśnienie robocze należy dostosować do maksymalnej temperatury czynnika, zgodnie z poniższymi tabelami.

Zawór zwrotny Fig. 297 PN 40

	PN	-29÷ -10°C	-10÷ 50°C	100°C	150°C	200°C	250°C	300°C	350°C	400°C	450°C
GP240GH	40 bar	30	40	37,1	35,2	33,3	30,4	27,6	25,7	23,8	13,1
GX5CrNiMo19-11-2	40 bar	30	40	40	36,3	33,7	31,8	29,7	28,5	27,4	-



Za prawidłowy dobór armatury do warunków pracy odpowiedzialność ponosi projektant instalacji.

Zawory zostały zaprojektowane do zastosowań niezależnych od warunków zewnętrznych. W przypadku gdy istnieje zagrożenie korozją spowodowaną warunkami zewnętrznymi (pogoda, agresywne pary, gazy itp.) zaleca się specjalną ochronę antykorozyjną lub specjalne wykonanie zaworów.

6. INSTALACJA



Projektować instalacje tak, by zapobiegać negatywnym skutkom uderzeń hydraulicznych.

Można to osiągnąć przez:

- zredukowanie wielkości maksymalnego ciśnienia do wartości dopuszczalnej dla materiałów, z których wykonana jest armatura.
- wyznaczenie maksymalnego przyrostu ciśnienia w momencie wystąpienia uderzenia hydraulicznego i dobór odpowiedniej średnicy DN rurociągu.
- wykorzystanie pomp o dużej bezwładności pracy wirników i regulację obrotów pomp.
- zastosowanie komór przelewowych oraz zbiorników wodno-powietrznych, zaworów napowietrzających lub zaworów bezpieczeństwa

Wspawanie zaworów powinno być wykonywane przez osoby o odpowiednich kwalifikacjach i zgodnie z uznanymi zasadami techniki.

Przy montażu zaworów zwrotnych należy przestrzegać następujących zasad:

- ocenić przed montażem czy armatura nie została uszkodzona w czasie transportu lub przechowywania, oraz upewnić się, że zastosowane zawory są właściwe dla eksploatacyjnych parametrów i mediów w danej instalacji,
- zdjąć zaślepki jeżeli zawory zwrotne są w nie wyposażone,
- sprawdzić, czy wewnątrz armatury jest wolne od ciał obcych,
- prowadzić przewody parowe w taki sposób by zapobiec gromadzeniu się wody
- zabezpieczyć armaturę przy pracach np. spawalniczych, przed odpryskami, a użyte tworzywa przed nadmierną temperaturą,
- w zależności od instalacji należy przestrzegać minimalnej odległości pomiędzy zaworem a innymi elementami takimi jak kolano, dyfuzor, pompa, inna armatura itp. Zawór należy umieścić w odległości wynoszącej nie mniej niż 6 DN za elementem zakłócającym przepływ (kolano, pompa, armatura itp). Jeśli element zakłócający przepływ znajduje się za zaworem to odległość między nimi powinna wynosić nie mniej niż 2DN.



Rurociąg do którego montuje się zawory należy tak ułożyć i zamontować, by kadłub zaworu nie przenosił momentów gnących oraz nie był rozciągany.

- stosować kompensatory w celu zmniejszenia wpływu rozszerzalności termicznej rurociągów,



Instalować zawór tak, aby kierunek przepływu czynnika był zgodny ze strzałką umieszczoną na kadłubie.

- zawory zwrotne grzybkowe powinny być montowane w rurociągach poziomych pokrywą do góry, a w rurociągach pionowych pod warunkiem zastosowania zaworu ze sprężyną
- przed uruchomieniem instalacji, a zwłaszcza po przeprowadzonych naprawach przepłukać system przewodów
- zamontowanie filtra siatkowego przed zaworem zwiększa pewność jego poprawnego funkcjonowania



Zawory zwrotne wykonane ze staliwa GP240GH pracujące w temperaturze powyżej 400°C ze względu na pęcznienie materiału nie mogą w tych warunkach pracować dłużej niż 100000 godzin.



Zawory zwrotne wykonane ze stali 13CrMo4-5 pracujące w temperaturze powyżej 490°C ze względu na pęcznienie materiału nie mogą w tych warunkach pracować dłużej niż 100000 godzin.

7. OBSŁUGA

Podczas obsługi należy przestrzegać następujących zasad:

- proces uruchomienia – włączenia do ruchu należy prowadzić w sposób eliminujący występowanie nagłych zmian temperatury i ciśnienia,
- zawory działają automatycznie i nie wymagają obsługi podczas pracy



Dla zapewnienia bezpiecznej eksploatacji każdy zawór, a szczególnie ten który jest rzadko uruchamiany powinien być regularnie kontrolowany. Częstotliwość kontroli powinien ustalić użytkownik, jednak nie rzadziej niż raz w miesiącu.

8. KONSERWACJA i NAPRAWA



Przed podjęciem jakichkolwiek zabiegów serwisowych należy upewnić się, czy został odcięty dopływ czynnika do rurociągu, czy ciśnienie obniżono do ciśnienia otoczenia, czy czynnik roboczy został spuszczone a instalacja ostudzona.

- Wszelkie czynności konserwacyjne i naprawcze powinny być wykonywane przez uprawniony personel i przy stosowaniu odpowiednich narzędzi i oryginalnych części zamiennych.
- Przed wymontowaniem kompletnego zaworu z rurociągu lub przed czynnościami konserwacyjnymi należy wyłączyć z eksploatacji dany odcinek rurociągu.
- Przy pracach konserwacyjnych i naprawczych należy stosować ochrony osobiste stosownie do występującego zagrożenia,
- po demontażu zaworu konieczna jest wymiana uszczelnienia, którym zawór połączony jest z rurociągiem,
- każdorazowo po zdjęciu pokrywy zaworu należy oczyścić powierzchnię pod uszczelkę i zastosować przy montażu nową uszczelkę tego samego typu co poprzednio założona



Należy zachować ostrożność przy dotykaniu uszczelki znajdującej się pomiędzy kadłubem i pokrywą zaworu. Znajdujący się wewnątrz niej pasek ze stali nierdzewnej może spowodować skaleczenie.

- śruby należy dokręcać równomiernie i na krzyż kluczem dynamometrycznym
- przed ponownym montażem zaworów do rurociągu konieczne jest sprawdzenie funkcji zaworu oraz szczelności wszystkich połączeń. Próbę szczelności należy przeprowadzić wodą pod ciśnieniem równym 1,5 x ciśnienie nominalne zaworu.

9. PRZYCZYNY ZAKŁÓCEŃ EKSPLOATACYJNYCH I ICH USUWANIE

- Podczas szukania przyczyn wadliwego działania armatury należy bezwzględnie przestrzegać przepisów bezpieczeństwa

Zakłócenie	Ewentualna przyczyna	Sposób usunięcia
Brak przepływu	Zaśleпки kołnierzy nie zostały usunięte	Usunąć zaśleпки kołnierzy
Słaby przepływ	Zanieczyszczony filtr przed zaworem	Wyczyścić lub wymienić sito

	Zatkany układ rurociągu	Sprawdzić rurociąg
Nieszczelność na gnieździe	Uszkodzone gniazdo lub grzybek	Wymienić armaturę . Zwrócić się do dostawcy lub producenta
	Zanieczyszczone medium ciałami stałymi	Wyczyścić armaturę. Zainstalować filtr przed armaturą.
	Źle zamontowany zawór grzybkowy bez sprężyny	Zamontować zawór poprawnie lub wymienić na zawór ze sprężyną
Głośna praca zaworu	Silny przepływ turbulentny	Sprawdzić jeszcze raz projekt , dokonać niezbędnych poprawek, zastosować dławienie przepływu
	Zawór zamontowany za blisko pompy lub za kolaniem rurociągu	
	Brak kompensatorów lub brak prostych odcinków stabilizujących przepływ przed i za zaworem	
	Źle dobrana średnica nominalna zaworu do wielkości przepływu medium	Dobrać odpowiednią średnicę zaworu DN, zastosować dławienie przepływu

10. WYŁĄCZENIE Z EKSPLOATACJI

Po wyłączeniu z eksploatacji i zdemontowaniu zaworów nie wolno wyrzucać razem z odpadami gospodarczymi. Zawory zbudowane są z materiałów podlegających odzyskowi. W tym celu należy dostarczyć je do punktu recyklingu

11. WARUNKI GWARANCJI

ZETKAMA udziela gwarancji jakości zapewniając poprawne funkcjonowanie swoich produktów, pod warunkiem montażu zgodnie z instrukcją użytkownika i eksploatacji zgodnej z warunkami technicznymi oraz parametrami określonymi w kartach katalogowych ZETKAMY. Termin gwarancji wynosi 18 miesięcy od daty instalacji, nie dłużej jednak niż 24 miesiące od daty sprzedaży.

Roszczeniom gwarancyjnym nie podlega montaż obcych części oraz zmiany konstrukcyjne dokonane przez użytkownika jak również naturalne zużycie.

O wadach ukrytych wyrobu użytkownik powinien poinformować ZETKAMĘ natychmiast po ich stwierdzeniu.

Reklamacja wymaga zachowania formy pisemnej.

Adres do korespondencji:

ZETKAMA Sp. z o.o.
 ul. 3 Maja12
 57-410 Ścinawka Średnia
 Telefon +48 74 86 52 100
 Telefax +48 74 86 52 101
 Internet: www.zetskama.com.pl