



figura **237**

przylączy
kształt

do wstawiania
prosty

ZAWÓR MIESZKOWY



materiał kadłuba	ciśnienie nominalne	średnica nominalna	max. temperatura
F staliwo	E 40 bar	DN 15-200	450°C
I staliwo nierdzewne	E 40 bar	DN 15-200	400°C



zgodnie z dyrektywą ciśnieniową 2014/68/UE
znakowanie CE dla DN≥32

CECHY

- wysoki stopień szczelności (klasa szczelności - A wg EN - 12266 - 1)
- zwarta zabudowa
- bezpieczny ekologicznie
- próby i badania wg EN - 12266 - 1
- długość zabudowy wg EN 558 szereg 1

ZASTOSOWANIE *

- przemysł
- przemysł okrętowy
- ciepłownictwo
- chłodnictwo i klimatyzacje
- glikol
- woda przemysłowa
- olej diatermiczny
- para
- sprężone powietrze
- czynniki neutralne
- * nie wszystkie zastosowania nadają się do każdego wykonania materiałowego

Zastrzega się prawo do zmian konstrukcyjnych.

Wydanie 04/2015



figura

237

przyląca
kształt

do spawania
prosty

MATERIAŁY

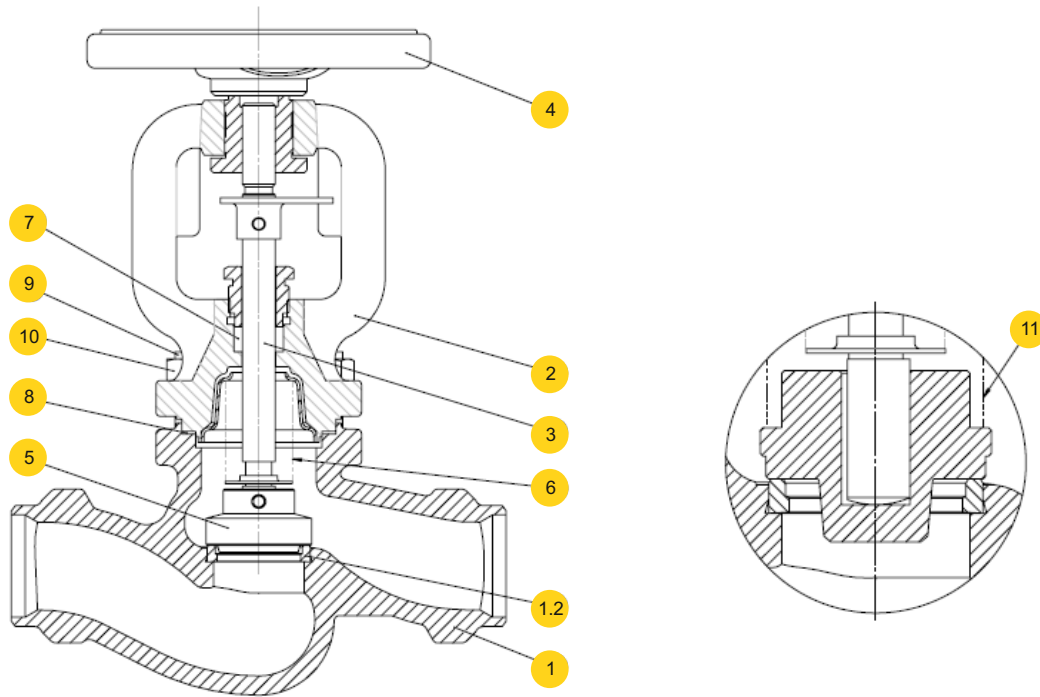

materiał kadłuba		F		I	
wykonanie		01; 11; 14	30; 31	09; 10; 12	40; 39
1	kadłub	GP240GH 1.0619		G-X5CrNiMo19-11-2 1.4408	
1.2	gniazdo	X20Cr13 1.4021 / stellite		X5CrNiMo 17-12-2 1.4401 / stellite	
2	pokrywa	GP240GH 1.0619		G-X5CrNiMo19-11-2 1.4408	
3	trzcień	X20Cr13 1.4021		X6CrNiMoTi17-12-2 1.4571	
4	kółko ręczne	stal			
5	grzyb	X20Cr13 1.4021		X6CrNiMoTi17-12-2 1.4571	
6	mieszek	X6CrNiMoTi17-12-2 1.4571			
7	uszczelnienie dławnicy	grafit			
8	uszczelka pokrywy	grafit+CrNiSt			
9	śruba dwustronna	24CrMo4		A4-70	
10	nakrętka	C35E 1.1181		A4	
11	sprężyna	-	X17CrNi16-2 1.4057	-	X17CrNi16-2 1.4057
max. temperatura		450°C		400°C	

Zastrzega się prawo do zmian konstrukcyjnych.

Wydanie 04/2015



figura

237

przyłącza
kształtdo spawania
prosty

WYMIARY

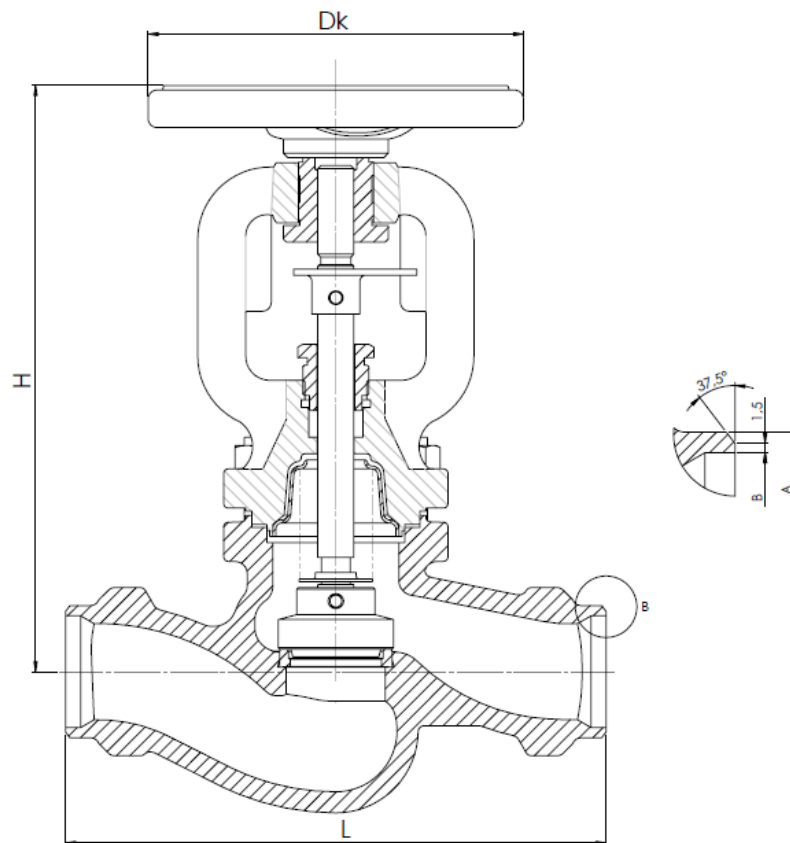

DN	L	H	Dk	A	B	
mm						kg
15	130	190	125	22	17,3	3,0
20	150	190	125	28	22,3	3,3
25	160	190	125	35	28,5	3,6
32	180	195	125	44	37,2	4,0
40	200	240	200	50	43,1	7,2
50	230	240	200	61	54	8,1
65	290	270	250	77	68,9	13,0
80	310	300	250	91	80,9	18,0
100	350	450	300	117	104,3	34,7
125	400	520	300	144	130,7	49,9
150	480	570	400	157,1	172	80
200	600	627	500	223	204,9	152



figura

237

przyłącza
kształt

do spawania
prosty

ZALEŻNOŚĆ TEMPERATURY OD CIŚNIENIA

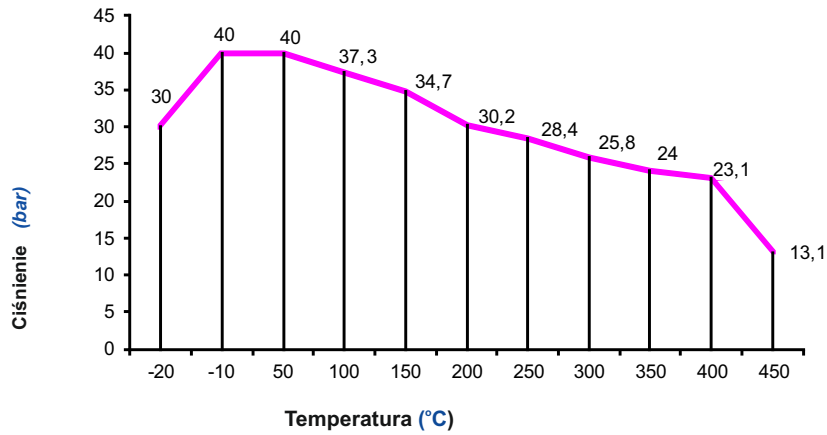

Obszar dopuszczalnych parametrów pracy
PN 40 GP24GH 1.0619

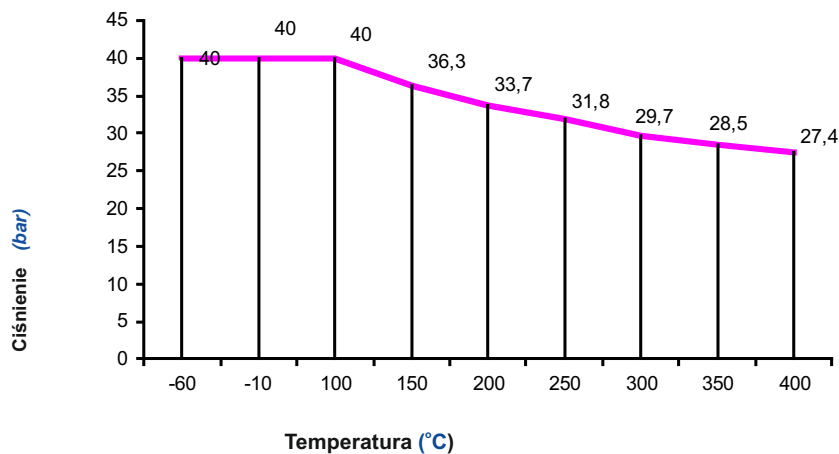

Obszar dopuszczalnych parametrów pracy
PN 40 G-X5CrNiMo 19-11-2 1.4408

figura **237**przyłącza
kształtdo wstawiania
prostego

WYKONANIA

figura	materiał kadłuba	średnica nominalna DN	ciężnienie nominalne PN	wykonanie
237	F stalowo GP240GH	15-50 mm	E 40bar	01 Tmax 450 °C • zawór zaporowy, gniazdo - stal nierdzewna
		65-100 mm	E 40bar	11 Tmax 450 °C • zawór zaporowy, gniazdo - stelit
		125-200 mm	E 40bar	14 Tmax 450 °C • zawór zaporowy, grzyb odciążony, gniazdo - stelit
		15-50 mm	E 40bar	31 Tmax 450 °C • zawór zaporowo zwrotny, gniazdo - stal nierdzewna
		65-200 mm	E 40bar	30 Tmax 450 °C • zawór zaporowo zwrotny, gniazdo - stelit
	I Stalowo nierdzewne G-X5CrNiMo 19-11-2	15-50 mm	E 40bar	10 Tmax 400 °C • zawór zaporowy, gniazdo - stal nierdzewna
		65-100 mm	E 40bar	12 Tmax 400 °C • zawór zaporowy, gniazdo - stelit
		125-200 mm	E 40bar	09 Tmax 400 °C • zawór zaporowy, grzyb odciążony, gniazdo - stelit
		15-50 mm	E 40bar	40 Tmax 400 °C • zawór zaporowo zwrotny, gniazdo - stal nierdzewna
		65-200 mm	E 40bar	39 Tmax 400 °C • zawór zaporowo zwrotny, gniazdo - stelit



figura	237
przyłącza kształt	do spawania prosty

ZAMAWIANIE

Uprasza się o zamawianie produktu wg indeksu



PRZYKŁAD ZAMÓWIENIA

