

EVS 15-25mm

Dynamiczny zawór balansowy z wkładem do regulacji temperatury



SPECYFIKACJA

Ciśnienie :	1600 kPa, 232 psi
Temperatura, medium ¹ :	-30°C to +100°C, -22°F to +212°F
Temperatura, otoczenia;:	0°C to +60°C, +32°F do +140°F {EV.0.3, EV.1.3, EV.0.4, EV.1.4 i EV.0.5} 0°C to +45°C, +32°F do +113°F (EV.0.2)
Materiał:	
- Korpus:	Mosiądz ASTM B584 i polyoxymethylene
- Kartridż:	Stainless steel AISI type 304
- Sprężyna:	Stainless steel type 17-7
- Trzpień:	Brass
- Uszczelnienie korka i pierścieni uszczelniających	EPDM
Maks.ciśnienie zamknięcia:	400 kPa, 58 psi
Odcięcie przepływu	szczerne
Spadek ciśnienia:	Kvs ² - 2.35 m ³ /h

Uwaga 1: Podana temperatura jest uzależniona od materiału trzpienia.

SPECYFIKACJA (kontynuacja)

Zawór:

Materiał

- Korpus:

- Zawór kulowy:

Przyląca:

Mosiądz kuty ASTM CuZn39Pb2

ABV: mosiądz niklowany galwanicznie

A: gwint wewnętrzny ISO lub NPT

AB: gwint wewnętrzny ISO lub NPT

ABV: stop mosiądzu ISO, NPT lub zatrzask

Napęd:

TYP EV.0.2

Natężenie zasilania:

Sygnal sterujący:

Napięcie (którk.term):

Stałe napięcie:

Czas zamknięcia i otwarcia:

Temperatura otoczenia:

Ochrona:

Przewód:

EV.0.2-24V AC $\pm 15\%$

Analog 0-10V DC, (offset 0.15V), normalnie zamknięty

300 mA

100 mA

od 3V do 8V: 60s/mm

0°C to +45°C

IP44

0.6 m

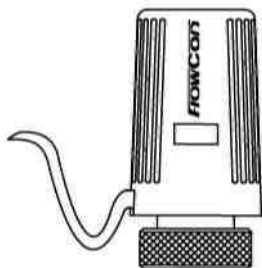

Typ EV.0.2.

TYP EV.0.3, EV.0.4 i EV.0.5

Natężenie zasilania:

Sygnal sterujący:

Moc robocza:

Czas bezprądowy/ czas

utrzymania:

Czas zamknięcia i otwarcia:

Temperatura otoczenia:

Ochrona:

Przewód:

EV.0.3 - 230V AC/DC $\pm 10\%$, 50/60 Hz

EV.0.4 - 24V AC/DC +20/-10%, 0-60 Hz

EV.0.5 - 120V AC, $\pm 10\%$, 50/60 Hz

wł/wył, normalnie zamknięty³

1.8 Watt

30-60 sec

ok. 3 min

0°C do +60°C

IP54, klasa II

1 m.

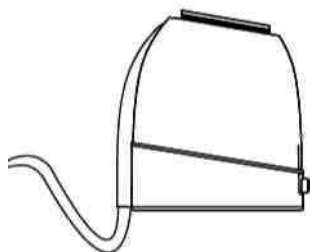

Typ EV.0.3, EV.0.4, EV.0.5,
EV.1.3 i EV.1.4
Napęd, zielony

TYP EV.1.3, i EV.1.4

Techniczne dane jak wyżej, ale zawierają wyłączniki

Mikroprzełącznik:

EV.1.3 - 230V AC, 5Aohm

EV.1.4 - 24V AC, 3A ohm

1A

Przełącznik:

ok.. 2mm

Note 3: By zapewnić, że zawór jest w pozycji otwartej, napęd jest dostarczany w normalnej pozycji otwartej i pozostaje w tej pozycji aż do momentu pierwszego uruchomienia..

WYMIARY I WAGI (NOMINALNE) (wymiary w mm za wyjątkiem uwag)

Model	Z modelem zaworu.	Napęd	DN	L	H1	H2	Przyłącza C ⁴			Waga (kg.)
							ISO gwint wewnętrzny	ISO gwint zewnętrzny	Zatrząsk	
EVS	A	EV.0.2	15	80	128	-				0.70
			20							0.65
			25	91						0.68
		EV.0.3 EV.0.4 EV.0.5 EV.1.3 EV.1.4	15	80	-	106				0.70
			20							0.65
			25	91						0.68
	AB	EV.0.2	15	82	128	-				0.70
			20	94						0.75
			25	102						0.75
		EV.0.3 EV.0.4 EV.0.5 EV.1.3 EV.1.4	15	82	-	106				0.70
			20	94						0.75
			25	102						0.75
	ABV1	EV.0.2	15	122	128	-	22	25	20	1.10
			20				22	25	20	
			25				-	39	22	
EV.0.3 EV.0.4 EV.0.5 EV.1.3 EV.1.4		15	122	-	106	22	25	20	1.10	
		20				22	25	20		
		25				-	39	22		

Uwaga 4: Dodana długość przyłączy do długości korpusu.

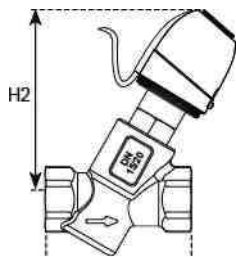

EV.0.3, EV.0.4, EV.0.5, EV.1.3 i
EV.1.4 z A

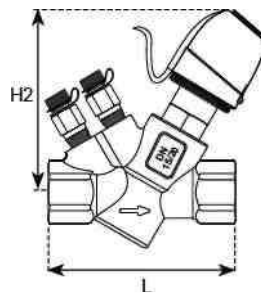

EV.0.3, EV.0.4, EV.0.5, EV.1.3 i
EV.1.4 z AB 15/20mm

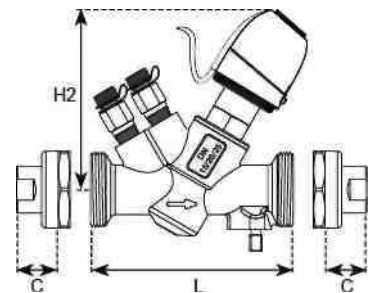

EV.0.3, EV.0.4, EV.0.5, EV.1.3 i
EV.1.4 z ABV1

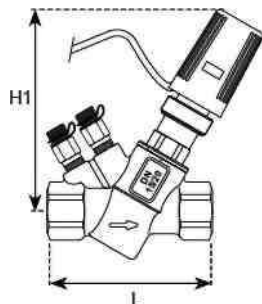

EV.0.2 z AB 15/20mm

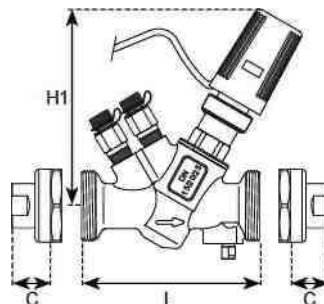

EV.0.2 z ABV1

WYBÓR NUMERU MODELU

EVS

Wprowadź typ napędu:

2=EV.0.2 3=EV.0.3 4=EV.0.4 5=EV.1.3 6=EV.1.4 7=EV.0.5

Wprowadź typ korpusu:

01=AB15 02=AB20 03=ABV(15/20/25) 04=A15
05=A20 06=A25 09=AB25

Wprowadź rodzaj wyposażenia (króćce pomiarowe):

Zestaw puste jeśli bez zaworków- B=króćce pomiarowe ciśnienia/temp. P=zaśleпки

Wprowadź przyłącza (outlet) – zestaw puste jeżeli zawór A- or AB-ma być bez przyłączy:

DN	Gwint wewnętrzny	Gwint zewnętrzny	Ztrząsk
przyłącza 15-25mm, 1/2--T	E=15mm=1/2" F=20mm=3/4"	H=15mm=1/2" I=20mm=3/4" J=25mm=1"	K=15mm L=18mm H=22mm

Wprowadź standard przyłączy

I=ISO N=NPT -----

Wprowadź kod automatycznego kartridża ograniczającego przepływ:

(Określ na podstawie wyboru tabeli wkładów)

Wprowadź kPaD:

1=10-95 kPa 2=22-210 kPa 4=40-390 kPa

Przykład: EVS 2.01.P I.F360206.2=z napędem EV.0.2 , korpus AB15mm, ISO , zaśleпки, kartridż z nastawą 0.189 l/s z przedziałem kontrolnym 22-210 kPaD.

TABELA WARTOŚCI PRZEPEŁYWU – KARTRIDŻ ZE STALI NIERDZEWNEJ - DLA DN15, DN20 I DN25

20mm - 3/4" kartridż ze stali nierdzewnej								
Ciśnienie:			10-95kPa 1-14 psid		22-210 kPa 2-32 psid		40-390 kPa 4-57 psid	
l/s	l/h	GPM	Typ 1		Typ 2		Typ 4	
			Znakowanie	Model	Znakowanie	Model	Znakowanie	Model
0.0210	75.7	0.333	11-1	F360111				
0.0315	114	0.500	01-1	F360101				
0.0347	125	0.550			11-2	F360211		
0.0421	151	0.667	02-1	F360102				
0.0473	170	0.750			01-2	F360201	114	F360411
0.0631	227	1.00	03-1	F360103	02-2	F360202	014	F360401
0.0694	250	1.10						
0.0841	303	1.33	04-1	F360104			02-4	F360402
0.0946	341	1.50			03-2	F360203		
0.105	379	1.67	05-1	F360105				
0.126	454	2.00	06-1	F360106	04-2	F360204	03-4	F360403
0.147	530	2.33	07-1	F360107				
0.158	568	2.50			05-2	F360205		
0.168	606	2.67	08-1	F360108			044	F360404
0.189	681	3.00			06-2	F360206		
0.210	757	3.33	10-1	F360110			05-4	F360405
0.221	795	3.50			07-2	F360207		
0.252	908	4.00	12-1	F360112	08-2	F360208	06-4	F360406
0.294	1060	4.67	14-1	F360114			074	F360407
0.315	1140	5.00	16-1	F360116	10-2	F360210		
0.336	1210	5.33					084	F360408
0.379	1360	6.00			12-2	F360212		
0.421	1511	6.67					104	F360410
0.442	1590	7.00			14-2	F360214		
0.505	1820	8.00			16-2	F360216	124	F360412
0.589	2120	9.33					144	F360414
0.631	2270	10.0					164	F360416

Dokładność: ±5% kontrolowanej wartości przepływu.

AKCESORIA

- Króćce pomiarowe ciśnienie temperatur:2xACC00101
- Zaśleпки i uszczelki: 2 XACC1B03000
- Części zamienne, czarna część wewnętrzna: EVS.0.0.1.

OGÓLNA CHARAKTERYSTYKA

EVS seria wewnętrzna w/wył lub analogowa kontrola temperatury, skonstruowana dla użycia z automatycznymi zaworami balansowymi typu A, AB lub ABVI, jako zamiennie za kartridże kompozytowe.

Napęd typu EV.1.3. i EV.1.4 (230V i 24V odpowiednio w/wył) które są dostępne z przełącznikami które są używane do kontrolowania wentylatorów w pierwszeństwie do pozycji otwartej zaworu.

Wkłady są w połączeniu z automatycznym zaworem balansowym wyposażonym w w/wył lub analogowy kontroluje temperaturę i równowagę przepływ dla zastosowania w klimatyzacji bądź systemach ogrzewania.

SPECYFIKACJA OGÓLNA

1. w/wył bądź analogowy regulator temperatury/
Zawór równoważący przepływ EVS + A, AB or ABVI.
 - 1.1. Klient powinien zainstalować zawór zgodnie z rysunkiem.
 - 1.2. Urządzenie równoważące przepływ jest jako wstawka do zaworu.
2. **NAPĘD**
 - 2.1. Wskaźnik napędu wskazuje pozycję zaworu.
 - 2.2. Zawór powinien być zamknięty gdy napęd nie jest włączony.
 - 2.3. Zawór zamyka się przy ciśnieniu 400 kPa bez wewnętrznych przecieków.
 - 2.4. Gniazdo korka wykonane jest z gumy EPDM.
 - 2.5. Uszczelnienia trzpienia mogą być usuwane podczas pracy bez ryzyka przecieku.
3. **WKŁAD**
 - 3.1. Wkład jest z mosiądzu kutego ASTM B584 i poliksymetylenu, na min 1600 kPa i +100°C.
4. **KORPUS**
 - 4a. A
 - 4.a.1 Korpus z mosiądzu kutego ASTM CuZn39Pb2, na min 2500 kPa i +100°C . lub..
 - 4b. AB
 - 4.b.1 Korpus z mosiądzu kutego ASTM CuZn39Pb2, na min 2500 kPa i +100°C .
 - 4.b.2 Króćce pomiarowe ciśnienia/ temperatury.
 - LUB... 4.c. ABV
 - 4.c.1 Korpus z mosiądzu kutego ASTM CuZn39Pb2, na min 2500 kPa i +100°C .
 - 4.c.2 Kula z mosiądzu niklowanego galwanicznie (ASTM CuZn39Pb2).
 - 4.c.3 Króćce pomiarowe ciśnienia/ temperatury.
5. **REGULATOR PRZEPŁYWU/ AUTOMATYCZNE URZĄDZENIE RÓWNOWAŻĄCE**
 - 5.1. Nastawny kartridż jest z AISI typ 304 stal nierdzewna; dostępny w trzech kPaD; na min 10 kPa; ponadto kardridż jest w stanie regulować przepływ z dokładnością $\pm 5\%$.
 - 5.2. Regulator przepływu jest łatwo dostępny do wymiany lub konserwacji.

PRZYKŁAD ZASTOSOWANIA

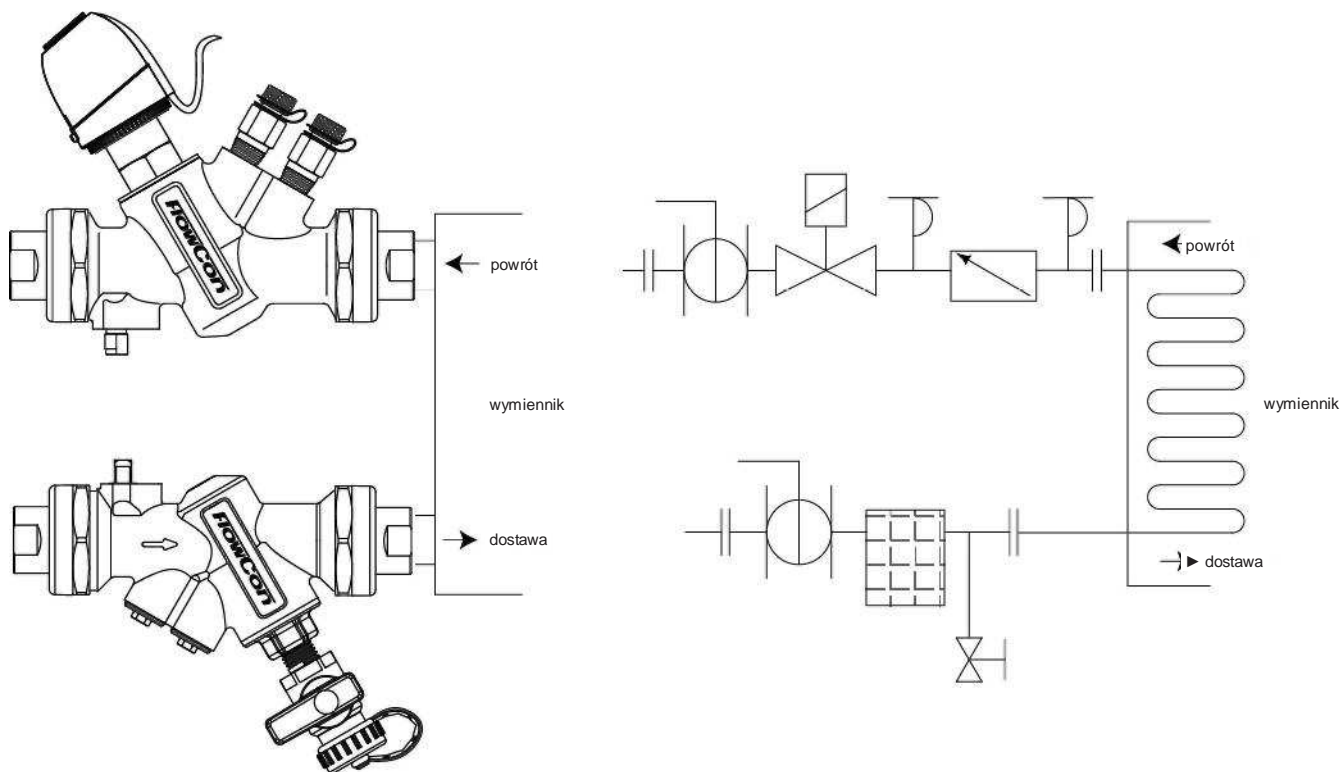

ZAKRES RÓWNOWAŻENIA CIŚNIENIA

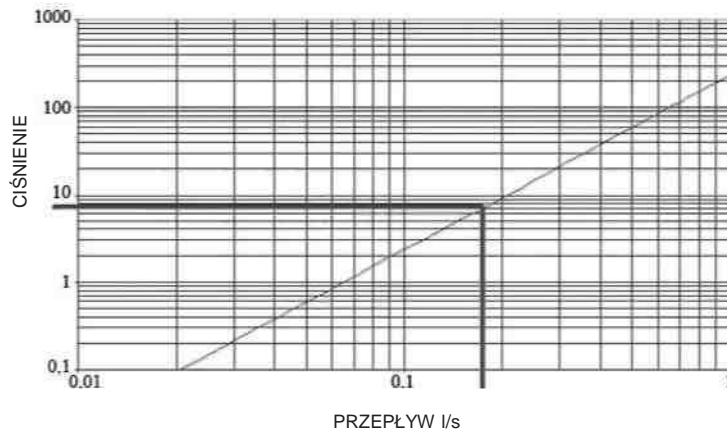

Przykład : Przepływ = 0.189 l/s jest wybrany na kartridżu numer. F360206, zakres 2 {22-210 kPaD} z "tabeli doboru kartridża" str 4. Ten wybór zakończy się rezultatem równoważenia 8 kPa do nowego zakresu kontroli 30-218 kPa w kartridżu.

ZMIANY

Zetkama nie odpowiada za błędy w wersji drukowanej