

AHU-Wafer 50-80mm

Dynamiczny zawór balansowy • kartridż ze wstępną nastawą



SPECYFIKACJA

Ciśnienie :	2500 kPa, 360 psi +135°C,
Temperatura:	+275°F
Materiał:	
- Korpus:	Żeliwo sferoidalne ASTM A536 klasa 65-45-12/EN-GJX-450-10
- Kartridż:	AISI type 304 stal nierdzewna AISI type 17-7 PH stal nierdzewna sprężyna
- Pierścień uszczelniający:	EPDM
- Zabespiczający zacisk:	AISI typ 302 stal nierdzewna
Zaślepki:	1/4" NPT
Przyłącza:	DIN kołnierze wg EN1092-1, PN10+
	DN 2": ANSI B 16.5 300lb
	DN 2 1/2"-3": ANSI B 16.5 1501b
	Kołnierze nie są dostarczane przez Zetkamę.
	Śruby i nakrętki na zapytanie.

WYMIARY I WAGI (NOMINALNE) (wymiary w mm za wyjątkiem uwag)

Model	DN	L	D1	D2	H	Waga (kg.)
F3B6xLB	50	174.5	81.5	107.0	140.0	4.4
F386xMB	65,80			117.5	144.0	6.5

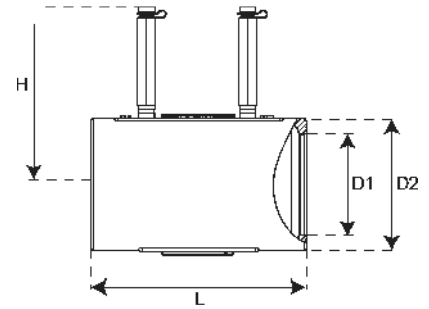

WYBÓR NUMERU MODELU

Wprowadź kPaD:

0=Zaden 1=10-135 2=22-210 4=40-390 8=90-880

Wprowadź DN korpusu:

L=50mm, 2" M=65/80mm, 2 1/2"-3" ■

Wprowadź wyposażenie (króćce przyłączeniowe):

Przykład: F386.0.M.B=AHU Wafer dla kołnierzy 65/80mm z zaworkami ciśnienia/temperatury bez kartridża
 UWAGA: podaj wymagania przepływu wg mapy wyboru przy składaniu zamówienia



TABELA WARTOŚCI PRZEPIŁYU

80mm - 3" – kartridż ze stali nierdzewnej										
Ciśnienie:			10-135kPaD 1-20 psid		22-210 kPaD 2-32 psid		40-390 kPaD 4-57 psid		90-880 kPaD 8-128 psid	
l/s	l/h	GPM	Typ 1		Typ 2		Typ 4		Typ 8	
			Znakowanie	Model	Znakowanie	Model	Znakowanie	Model	Znakowanie	Model
0.883	3180	14.0	35-1	F324135						
1.01	3630	16.0	40-1	F324140						
1.10	3970	17.5			35-2	F324235				
1.14	4090	18.0	45-1	F324145						
1.26	4540	20.0	50-1	F324150	40-2	F324240				
1.39	5000	22.0	55-1	F324155						
1.42	5110	22.5			45-2	F324245				
1.47	5300	23.3					35-4	F324435		
1.51	5450	24.0	60-1	F324160						
1.58	5680	25.0			50-2	F324250				
1.64	5910	26.0	65-1	F324165						
1.68	6060	26.7					404	F324440		
1.73	6250	27.5			55-2	F324255				
1.77	6360	28.0	70-1	F324170						
1.89	6810	30.0	75-1	F324175	60-2	F324260	45-4	F324445		
2.02	7270	32.0	80-1	F324180						
2.05	7380	32.5			65-2	F324265				
2.10	7570	33.3					504	F324450		
2.15	7720	34.0	85-1	F324185						
2.21	7950	35.0			70-2	F324270			35-8	F324835
2.27	8180	36.0	90-1	F324190						
2.31	8330	36.7					55-4	F324455		
2.37	8520	37.5			75-2	F324275				
2.40	8630	38.0	95-1	F324195						
2.52	9080	40.0	100-1	F3241100	80-2	F324280	KM	F324460	40-8	F324840
2.65	9540	42.0	105-1	F3241105						
2.68	9650	42.5			85-2	F324285				
2.73	9840	43.3					65-4	F324465		
2.78	9990	44.0	110-1	F3241110						
2.84	10200	45.0			90-2	F324290			45-8	F324845
2.90	10400	46.0	115-1	F3241115						
2.94	10600	46.7					704	F324470		
3.00	10800	47.5			95-2	F324295				
3.03	10900	48.0	120-1	F3241120						
3.15	11400	50.0	125-1	F3241125	100-2	F324210	75-4	F324475	50-8	F324850
3.28	11800	52.0	130-1	F3241130						
3.31	11900	52.5			105-2	F324210				
3.36	12100	53.3					804	F324480		
3.41	12300	54.0	135-1	F3241135						
3.47	12500	55.0			110-2	F324211			55-8	F324855
3.53	12700	56.0	140-1	F3241140						
3.58	12900	56.7					85-4	F324485		
3.63	13100	57.5			115-2	F324211				
3.66	13200	58.0	145-1	F3241145						
3.79	13600	60.0	150-1	F3241150	120-2	F324212	904	F324490	60-8	F324860
3.94	14200	62.5			125-2	F324212				
4.00	14400	63.3					95-4	F324495		
4.10	14800	65.0			130-2	F324213			65-8	F324865
4.21	15100	66.7					1004	F324410		
4.26	15300	67.5			135-2	F324213				
4.42	15900	70.0			140-2	F324214	105-4	F324410	70-8	F324870
4.57	16500	72.5			145-2	F324214				
4.63	16700	73.3					110-4	F324411		
4.73	17000	75.0			150-2	F324215			75-8	F324875
4.84	17400	76.7					115-4	F3244115		
5.05	18200	80.0					1204	F324412	80-8	F324880
5.26	18900	83.3					1254	F324412		
5.36	19300	85.0							85-8	F324885
5.47	19700	86.7					1304	F324413		
5.68	20400	90.0	220-1	F3241220*			135-4	F324413	90-8	F324890
5.89	21200	93.3					1404	F324414		
5.99	21600	95.0							95-8	F324895
6.10	22000	96.7					145-4	F324414		
6.31	22700	100					1504	F324415	100-8	F3248100
6.62	23800	105							105-8	F3248105
6.94	25000	110	270-1	F3241270*	220-2	F3242220**			110-8	F3248110
7.26	26100	115							115-8	F3248115
7.57	27300	120							120-8	F3248120
7.89	28400	125							125-8	F3248125
8.20	29500	130	320-1	F3241320*					130-8	F3248130
8.52	30700	135			270-2	F3242270**			135-8	F3248135 F3248140
8.83	31800	140							140-8	
9.15	32900	145							145-8	
9.46	34100	150							150-8	
10.10	36300	160			320-2	F3242320**				

WARTOŚĆ KONTROLOWANEGO PRZEPIŁYU

* standardowy przepływ, wysoka pojemność, zakres różnicy ciśnień 28-135 kPaD

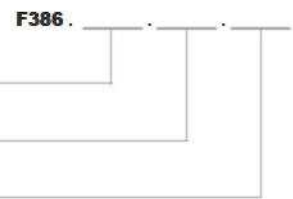
** standardowy przepływ, wysoka pojemność, zakres różnicy ciśnień 55-210 kPaD

Dokładność: ±5% wartości kontrolowanego przepływu

SPECYFIKACJA OGÓLNA

1. AUTOMATYCZNY ZAWÓR BALANSOWY AHU WAFER

- 1.1. Klient powinien zainstalować zawór zgodnie z rysunkiem
- 1.2. Zawór zawiera dynamiczne urządzenie ograniczające przepływ.

2. KORPUS ZAWORU

- 2.1. Korpus jest z żeliwa sferoidalnego ASTM A536-80, klasy 60-40-18, na min 2500 kPa przy +135°C.
- 2.2. Na korpusie oznaczony jest kierunek przepływu.
- 2.3. Króćce przyłączeniowe ciśnienia/temperatury do weryfikacji natężenia przepływu są dostępne dla każdego wymiaru zaworu.
- 2.4. Korpus jest zdoby z ANSI B 16.5 150 lb/300 lb stalowe kołnierze (zależne od wymiaru) i zgodny z DIN PN10+ kołnierze wg EN1092-1.

3. REGULATOR PRZEPŁYWU/AUTOMATYCZNE URZĄDZENIE RÓWNOWAŻĄCE

- 3.1. Regulator przepływu jest z AISI typ 304 stal nierdzewna dostępny w 4 kPaD; minimalny zakres będzie mógł zostać uruchomiony przy min 10 kPa; i reguluje przepływ $\pm 5\%$.

4. AKCESORIA

- 4.1. Karta identyfikacyjna jest dołączona do każdego zaworu, zawiera numer, zakres dP i opcjonalnie miejsce na np. lokalizację..

ZMIANY

Zetkama nie odpowiada za błędy w wersji drukowanej.